

AMI 5,5 / 7,5 TRUCK

HYDRAULICKÝ SLOUPOVÝ ZVEDÁK



Kolejová vozidla,
nákladní automobily,
autobusy, trolejbusy,
agro stroje

5500/7500

Nosnost
zvedáku [kg]

1800

Maximální zdvih
[mm]

**14-22,5"
585-T160**

Velikost nabíraných
pneumatik -
automobily [mm]

**až 32"
1905**

Velikost nabíraných
pneumatik -
agro stroje [mm]

1,5

Motor
[kW]

4-12

Sloupy



INTEGROVANÝ DISPLEJ



ŘÍDÍCÍ PANEĽ



ELEKTROBOX
(DOPLŇKOVÉ PŘÍSLUŠENSTVÍ)



DÁLKOVÉ OVLÁDÁNÍ

- NOSNOST 5500/7500 kg
- EKONOMICKÝ VÝHODNÝ HYDRAULICKÝ POHON
- ELEKTRONICKÁ REGULACE A SYNCHRONIZACE ČINNOSTI ZVEDÁKU
- INTEGROVANÝ DISPLEJ S ŘÍDÍCÍM PANELEM

- MOŽNOST DÁLKOVÉHO OVLÁDÁNÍ SIGNÁLEM V PÁSMU 863 - 868 MHZ (DLE ETSI)
- FUNKCE PŘESNÉHO DOJETÍ NA ŽÁDANOU VÝŠKU
- AKUSTICKÁ SIGNALIZACE, VÝPIS HLÁŠENÍ

- ZVEDÁNÍ ŠIROKÉ ŠKÁLY VOZIDEL OD DODÁVKOVÝCH AŽ PO TERÉNNÍ NÁKLADNÍ
- ČESKÝ PRODUKT
- ODPOVÍDÁ VEŠKERÝM POŽADAVKŮM ČSN EN 1493:2010

AMI 3,0 ECO LINE

AMI 3,6 CLASSIC

AMI 4,0 VARIANT

AMI 4,0 PREMIUM

AMI 5,5 VAN

AMI 6,5 BUS

AMI 8,0 BUS

AMI 4,0 N-WAY / IN

AMI 5,5 N-WAY / IN

AMI 5,5 / 7,5 TRUCK

AMI J 2,0 / 2,5 / 3,2 RH / VH

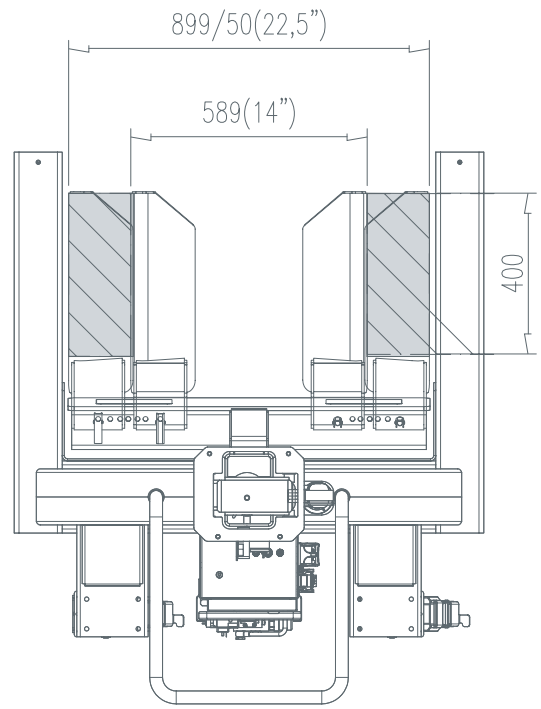
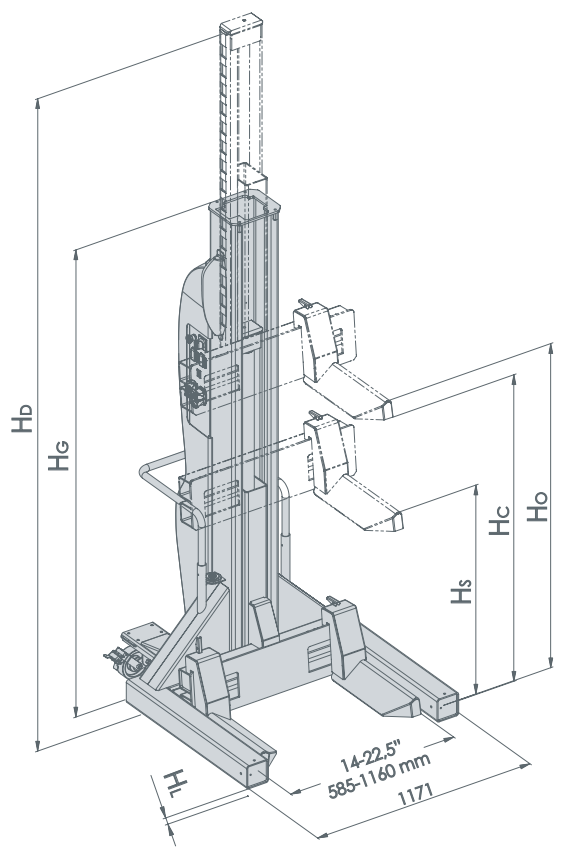

TYP	DĚLKA	ŠÍŘKA	VÝŠKA	HMOTNOST
AMI 5,5 / 7,5 TRUCK	1,4 m	1,25 m	2,8 m	520 kg

• změna technických údajů vyhrazena

	4 - 6 sloupů	8 - 12 sloupů		
Maximální nosnost samostatného sloupu	5500 / 7500 kg			
Doba zvedání	95 s			
Doba spouštění	89 s			
Elektrická soustava	TN-S 3/N/PE 400/230V AC, 50 Hz			
Motor každého sloupu	1,5 kW			
Maximální příkon	15 kW	19 kW		
Maximální předřazené jistění	25A/C EN 60898-1 A	32A/C EN 60898-1 A		
Předřazené jistění pro maximální nosnost	20 A/C	25 A/C	25 A/C	32 A/C
Maximální nosnost zvedáku při plném počtu sloupů	30 t	36 t	36 t	45 t
Vnější rozměry sloupu	1171 x 1378 x 2659 mm			
Vlastní hmotnost sloupu (netto)	510 kg			
Maximální zdvih H_c	1800 mm			
Maximální výška ližin H_0	1918 mm			
Maximální výška nabírání za šasi H_s	1100 mm			
Světlá výška podvozku nezátíženého sloupu H_L	23 mm			
Celková výška sloupu H_6	2659 mm			
Velikost nabíraných pneumatik - automobily	14-22,5" / 585-1160 mm			
Velikost nabíraných pneumatik - agro stroje	až 32" / 1905 mm			

• změna technických údajů vyhrazena



PRO SLOUPOVÉ HYDRAULICKÉ ZVEDÁKY

DOPLŇKOVÉ PŘÍSLUŠENSTVÍ

Ovládací panel



- Tlačítkové ovládání na každém sloupu 391514-80-05

Dálkové ovládání



- Nezávislé dálkové ovládání (vhodné pro jemnou regulaci), 391514-80-09

Mobilní traverza

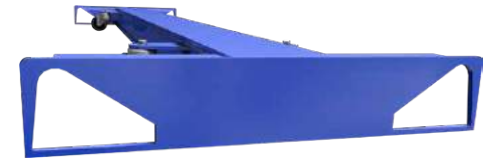
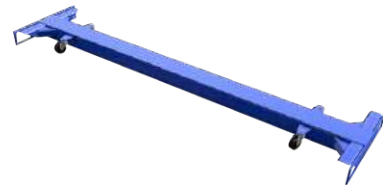

- Mobilní traverza s nosností 15 t 391222-00-00

Elektro box na sloup MASTER



- 391514-80-03

Elektro box na sloup SLAVE



- 391514-80-04

Adaptéry pro mobilní traverzu

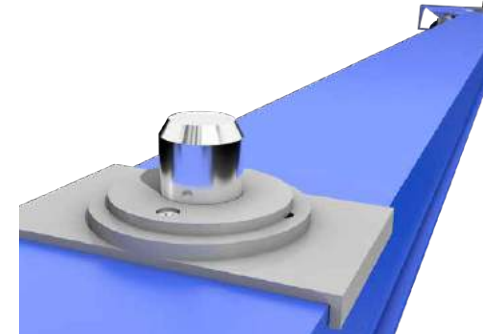
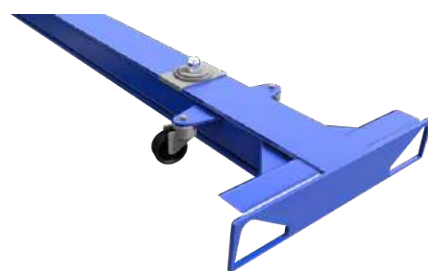

- 391225-00-00

Agro příslušenství

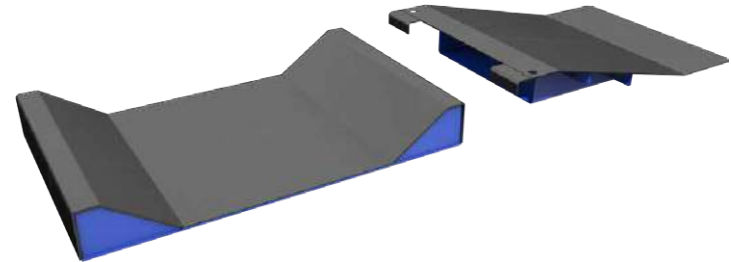

- 391220-00-00

AMI 3,0 ECO LINE

AMI 3,6 CLASSIC

AMI 4,0 VARIANT

AMI 4,0 PREMIUM

AMI 5,5 VAN

AMI 6,5 BUS

AMI 8,0 BUS

AMI 4,0 N-WAY / IN

AMI 5,5 N-WAY / IN

AMI 5,5 / 7,5 TRUCK

AMI J 2,0 / 2,5 / 3,2 RH / VH

Sada 4 sloupů



Sada 6 sloupů



Sada 8 sloupů



Sada 10 sloupů



Sada 12 sloupů



RŮZNÉ BAREVNÉ PROVEDENÍ DLE RAL VZORNÍKU



MODELOVÉ KONFIGURACE
PRO SLOUPOVÉ HYDRAULICKÉ ZVEDÁKY

AMI 3,0 ECO LINE

AMI 3,6 CLASSIC

AMI 4,0 VARIANT

AMI 4,0 PREMIUM

AMI 5,5 VAN

AMI 6,5 BUS

AMI 8,0 BUS

AMI 4,0 N-WAY / IN

AMI 5,5 N-WAY / IN

AMI 5,5 / 7,5 TRUCK

AMI J 2,0 / 2,5 / 3,2 RH / VH



TANDEMOMOVÉ PROPOJENÍ

PRO SLOUPOVÉ HYDRAULICKÉ ZVEDÁKY



Automatická detekce nezávislých sad

Varianty propojení

- Sada 4 sloupů + Sada 4 sloupů
- Sada 4 sloupů + Sada 4 sloupů + Sada 4 sloupů
- Sada 4 sloupů + Sada 6 sloupů
- Sada 6 sloupů + Sada 6 sloupů

Efektivní využití zařízení

Možnost použití dálkového ovládní



OVLÁDANÝ SET ZVEDÁKŮ V TANDEMU

ZOBRAZENÍ NA FIXNÍM DISPEJI MASTER SLOUPU

AMI 3,0 ECO LINE

AMI 3,6 CLASSIC

AMI 4,0 VARIANT

AMI 4,0 PREMIUM

AMI 5,5 VAN

AMI 6,5 BUS

AMI 8,0 BUS

AMI 4,0 N-WAY / IN

AMI 5,5 N-WAY / IN

AMI 5,5 / 7,5 TRUCK

AMI J 2,0 / 2,5 / 3,2 RH / VH